

# HT SERIES

DESEMPEÑO

PROBADO,

PRODUCTIVIDAD

PROBADA

PARA CADA

APLICACIÓN

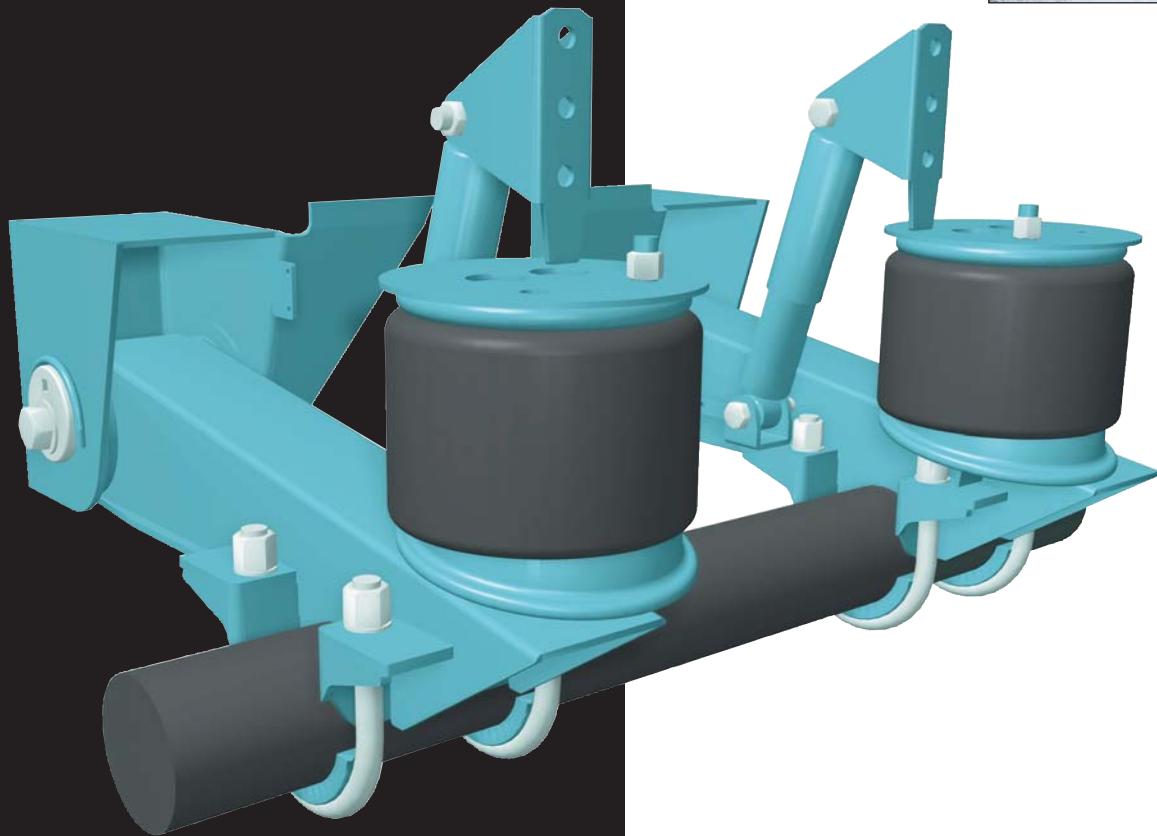

*Adelante Del Camino*

 **HENDRICKSON**

# Del líder de suspensiones, un diseño para cada remolque.



## Alturas de Manejo Convencionales

Capacidades para eje sencillo desde 25,000 hasta 30,000 libras, alturas de manejo desde 12 hasta 23 pulgadas, espacio entre ejes desde 49 hasta 122 pulgadas y para tres o cuatro ejes hasta 144 pulgadas



## Alturas de Manejo Bajas

Capacidades para eje sencillo desde 25,000 hasta 30,000 libras, alturas de manejo desde 4 hasta 17 pulgadas, excelente claro entre el piso y las llantas en los modelos levantables y espacio entre ejes desde 49 hasta 122 pulgadas



## Sistemas Deslizables

Capacidades de 30,000 libras, alturas de manejo de 15 y 17 pulgadas y espacio entre ejes desde 49 hasta 72 pulgadas



## Aplicaciones de Eje Sencillo y Dollies

Modelos de alto control, para uso en remolques con varios puntos de articulación múltiple como en dobles, triples, dollies y remolques "full". Capacidades de 23,000 hasta 30,000 libras y alturas de manejo desde 4 hasta 23 pulgadas

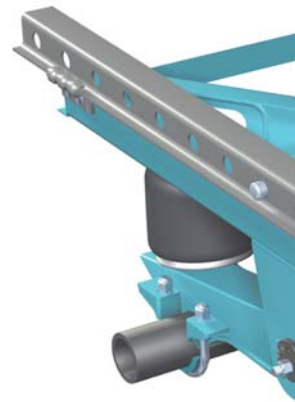

## Nosotros podemos satisfacer sus requerimientos especiales incluyendo:

- Paquetes de suspensiones levantables
- Levantamiento, descenso y soporte del remolque durante maniobras de carga y descarga
- Otras alturas de manejo
- Controles de aire

**CAJAS SECAS Y REFRIGERADAS**

**PLATAFORMAS**

**VOLTEOS**

**DOLLIES & SEMI-DOLLIES**

**REMOLQUES TRANSPORTADOS VIA TREN**

**CAMAS BAJAS**

**TANQUES**

**REMOLQUES DE VARIOS EJES**

**EQUIPOS ESPECIALES**

**MADRINAS**

**PORTACONTENEDORES**

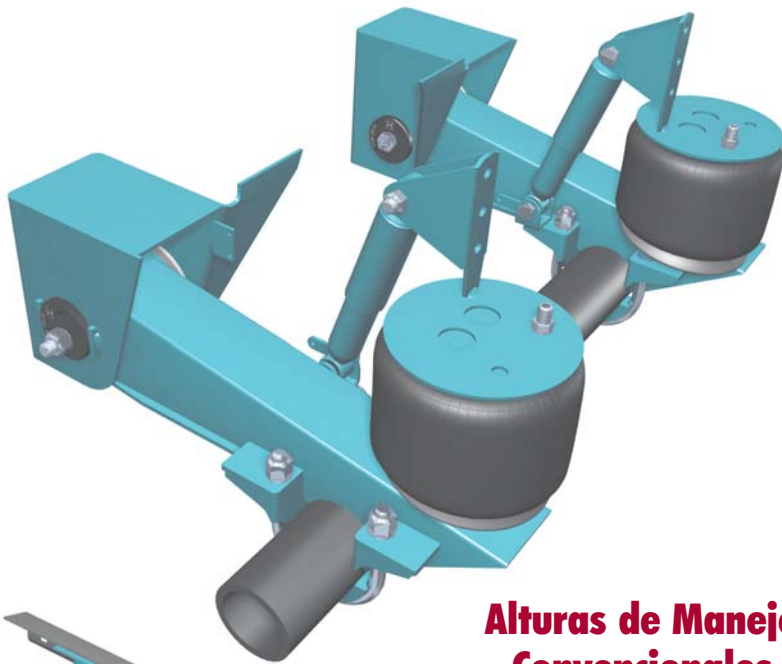

**Alturas de Manejo  
Convencionales**

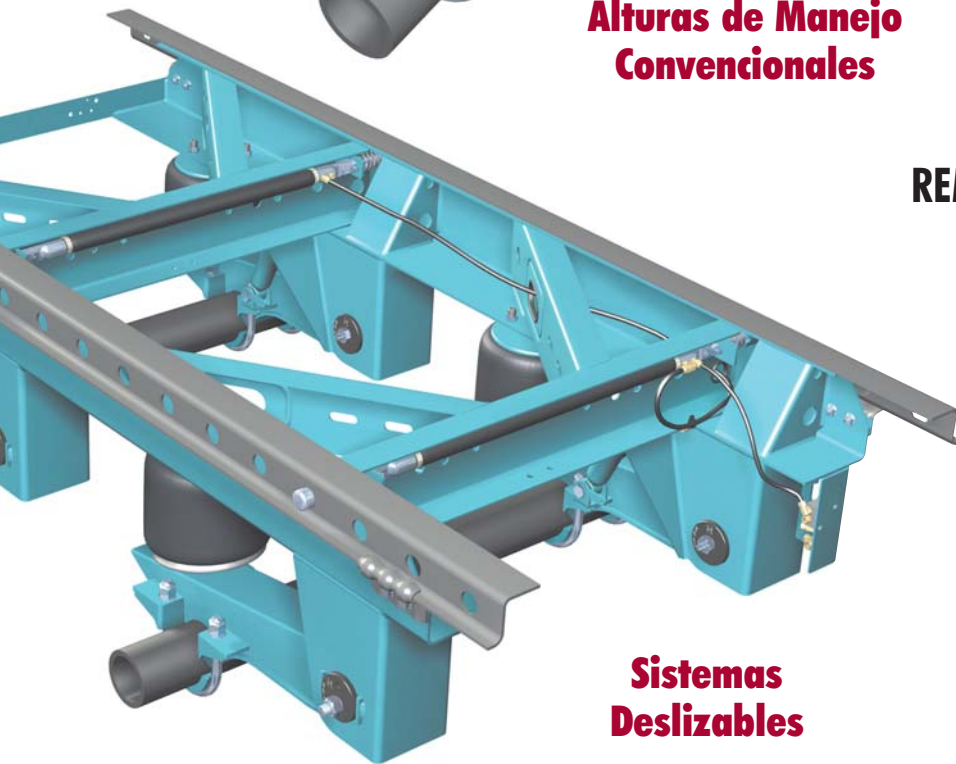

**Sistemas  
Deslizables**

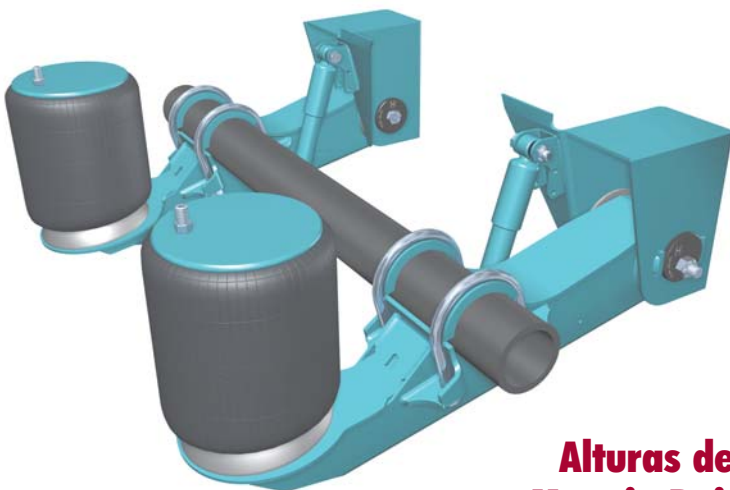

**Alturas de  
Manejo Bajas**

# Diseño probado — beneficios superiores.

## Hendrickson está cerca de ti

### Soporte único

- Hasta 5 años/500,000 kilómetros de garantía estructural
- Respalados por miles de distribuidores
- Gran disponibilidad de partes de repuesto

## BUJE TRIFUNCIONAL® II

### Tecnología probada que proporciona kilómetro tras kilómetro libre de servicio

- Huecos orientados para absorber eficientemente las diferencias del camino
- Combinación ideal para un manejo suave y estabilidad lateral
- Sólo dos bujes de larga vida en cada suspensión — menos que en cualquier otro diseño
- Garantía de tres o cinco años dependiendo de la aplicación



## Diseñadas para no tener problemas

### Viga de la Suspensión con conexión rígida al eje

- Diseño simple que reduce el número de partes de desgaste, bujes y de retención para un mínimo mantenimiento
- Se tiene una mejor estabilidad, aún sin las barras estabilizadoras y de torsión
- Se eliminan las necesidades de reapriete
- Constante de deformación baja para una calidad de manejo excepcional
- Compatible con los ejes estándares de la industria
- Amortiguadores con pistones de diámetro mayor para una vida útil más larga

## QUIK-ALIGN® (estándar en la mayoría de los modelos)

### Permite un rápido y fácil ajuste de alineación del eje

- Se ahorra tiempo y dinero cuando un ajuste de alineación del eje sea necesario
- Tornillo con cabeza TORX desprendible que asegura el torque especificado
- Ajuste de alineación con herramienta estándar — no se requiere de torquímetro ni soldadura
- Se alarga la vida de las llantas

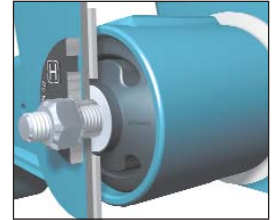

## Caja Deslizable K-2<sup>MR</sup>

### Diseñada pensando en los operadores

- Deslizamiento fácil sobre las lanas de polietileno
- Marco deslizable de larga duración y alta resistencia de acero grado 80, disponible en arreglo de 4 y 6 pulgadas de separación entre barrenos para pernos
- Los refuerzos patentados tipo "K" minimizan el peso mientras aumentan la durabilidad
- Incomparable relación de esfuerzo-peso que otorga una mayor vida útil
- Opciones para mejorar la productividad:

SURELOK® mantiene su remolque a la altura de manejo — válvulas de descarga opcionales para prevenir que el remolque se desplace o se baje

QUIK-DRAW<sup>MR</sup> — una mejora de seguridad, mecanismo activado por aire para liberar los pernos



SURELOK



QUIK-DRAW

# Nuestras suspensiones dan valor y ganancias en gran cantidad

La serie de Suspensiones Hendrickson HT se mantiene firme como un verdadero caballo de batalla en la industria del transporte. Usted encontrará ciento de miles de Suspensiones HT en carretera debajo de cualquier tipo de remolque, desde cajas hasta madrinas, desde plataformas hasta dollies sencillos.

Otorgan valor y ganancias adicionales por la carga del remolque. Pocas partes y técnicas de manufactura con tecnología de punta dan a las Suspensiones HT durabilidad y confiabilidad inigualable. Su ligero peso permite mayor carga pagada en su remolque. Su manejo suave da mayor protección a su carga y equipo, además aumenta sus ganancias, eliminando tiempos muertos.

Incorporamos la tecnología moderna en sistemas de suspensiones y continuamos definiendo las fronteras de la alta tecnología. Estando por más de 70 años como líderes en la industria, damos un nivel inigualable de habilidad y experiencia al mercado. Exigimos la mejor calidad de materia prima y componentes, empleando diseño de punta, tecnologías de prueba y manufactura, como análisis por modelado de elemento finito, pruebas dinámicas y manufactura robotizada.

Conocidas por su alta resistencia, fabricamos nuestras suspensiones de aire HT para cada aplicación,

**Ponga nuestros caballos de batalla en su establo. Llame a su distribuidor de remolques o a Hendrickson (81) 8156-1300.**

proporcionando magníficos resultados kilómetro tras kilómetro, año tras año, dentro o fuera de carretera. Nuestro BUJE TRIFUNCIONAL® II patentado junto con la viga rígida y conexión sólida al eje, dan la combinación ideal para un manejo suave y estabilidad lateral. Ese nivel excepcional de desempeño combinado con nuestro compromiso de calidad e innovaciones, hacen de Hendrickson el mejor especialista de Suspensiones de Aire alrededor del mundo.

## **La Suspensiones HT lo tienen todo.**

**Todos los beneficios** — Mayor carga pagada, bajo mantenimiento, sobresaliente calidad de manejo para protección de la carga, equipo y operadores, mayor estabilidad . . .

**Toda la versatilidad** — Suspensiones primarias en todas las alturas, sistemas deslizables y bastidores fijos. Sin límite de configuraciones, ejes sencillos, levantables, espacio cerrado y abierto . . .

**Con toda la validez y confianza** — De construcción robusta, desempeño probado dentro y fuera de carretera, exigente control de calidad e industria líder en garantías . . .



# Hendrickson: Satisfaciendo las necesidades de la industria comercial vehicular.

El valor perdura. Los sistemas de suspensión Hendrickson se distinguen por su valor y protección de la inversión de su remolque. Desde la primera suspensión en tandem existosa hasta los sistemas altamente integrados en la actualidad, continuamos innovando y redefiniendo la excelencia en tecnología de suspensiones. Nuestro compromiso hacia la calidad y la innovación hace de Hendrickson la compañía de mayor demanda en suspensiones de aire para remolque alrededor del mundo.

Adelante del camino, hemos demostrado la visión de continuar nuestro legado con un diseño superior, manufactura de calidad y servicio incomparable. Llevamos 70 años siendo los líderes en la industria, esto conjunta un gran nivel de conocimiento y experiencia con el diseño más avanzado, tecnología de pruebas y manufactura, tales como el análisis de elemento finito, pruebas dinámicas y manufactura por robot.

Nosotros mantenemos nuestra filosofía tan sencilla como nuestros diseños. Los flotilleros y operadores aprecian nuestros productos por ser sistemas de suspensión resistentes, confiables y avanzados, esto incrementa la productividad, reduce los costos y aumenta el valor de reventa — una prueba más para un valor que perdura.

Hendrickson ofrece la más completa variedad de suspensiones de aire y opciones funcionales para la industria de remolques. Desde las Series HT hasta la INTRAAX® y la VANTRAAX®, le damos al flotillero la más amplia gama de sistemas de suspensión para alturas de manejo convencionales y bajas, y remolques con eje sencillo. También ofrecemos una gran variedad de suspensiones levantables y equipos de control de aire.

Además de dar a los flotilleros incrementos en carga pagada y una mejor protección para su carga, nuestras suspensiones aumentan la seguridad y comodidad del operador — en otras palabras, incrementan sus ganancias en muchos sentidos. Hendrickson combina calidad, innovación y seguridad en todos nuestros productos y servicios, para el transportista de hoy y mañana. Esto hace que su equipo dure y dure — prueba final de que el valor perdura.



La información contenida en esta publicación era exacta a la fecha de impresión. Cambios en la información pueden haber ocurrido después de la fecha de copyright que no están incluidos.

Trailer Suspension Systems  
2070 Industrial Place SE  
Canton, OH 44707-2600 USA

866.RIDEAIR (866.743.3247)  
330.489.0045  
Fax 800.696.4416

[www.hendrickson-intl.com](http://www.hendrickson-intl.com)