

H VANTRAX®

PROPORCIONA

MAYOR

CARGA PAGADA,

DESEMPEÑO

INCOMPARABLE Y

MENOR

MANTENIMIENTO

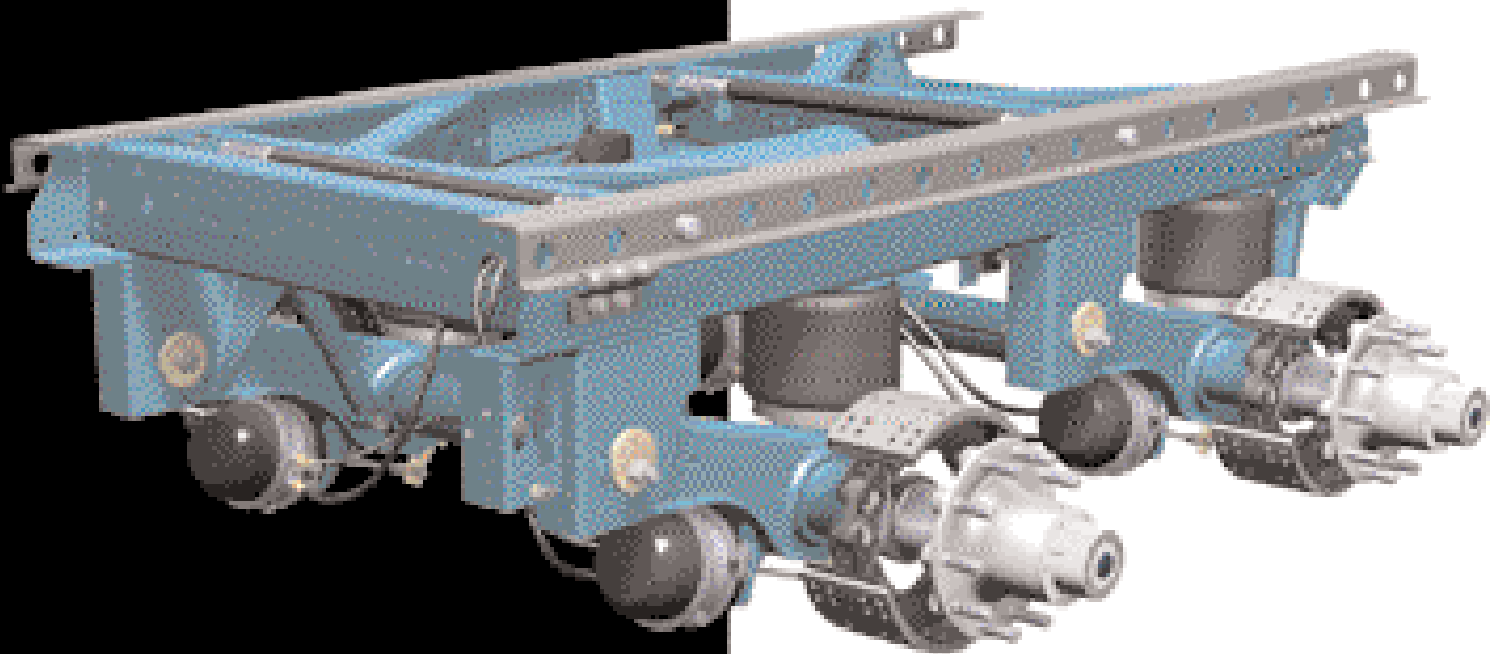

Adelante Del Camino™

H HENDRICKSON

VANTRAAX® CONSTRUIDA PARA DURAR LA MAS LIGERA DE SU CLASE

VANTRAAX® HKAT 50K cumple con las necesidades críticas de un producto ligero y durable que reduce los costos de operación. Optima para tandem deslizante en caja seca y refrigerada, con capacidad para aplicaciones en 50,000 lbs, la HKAT 50K es la suspensión más ligera que existe. Probada bajo exhaustivas pruebas de laboratorio y manufactura para obtener los estándares de calidad, se ajusta a la confiabilidad probada en caminos de todos los productos Hendrickson.

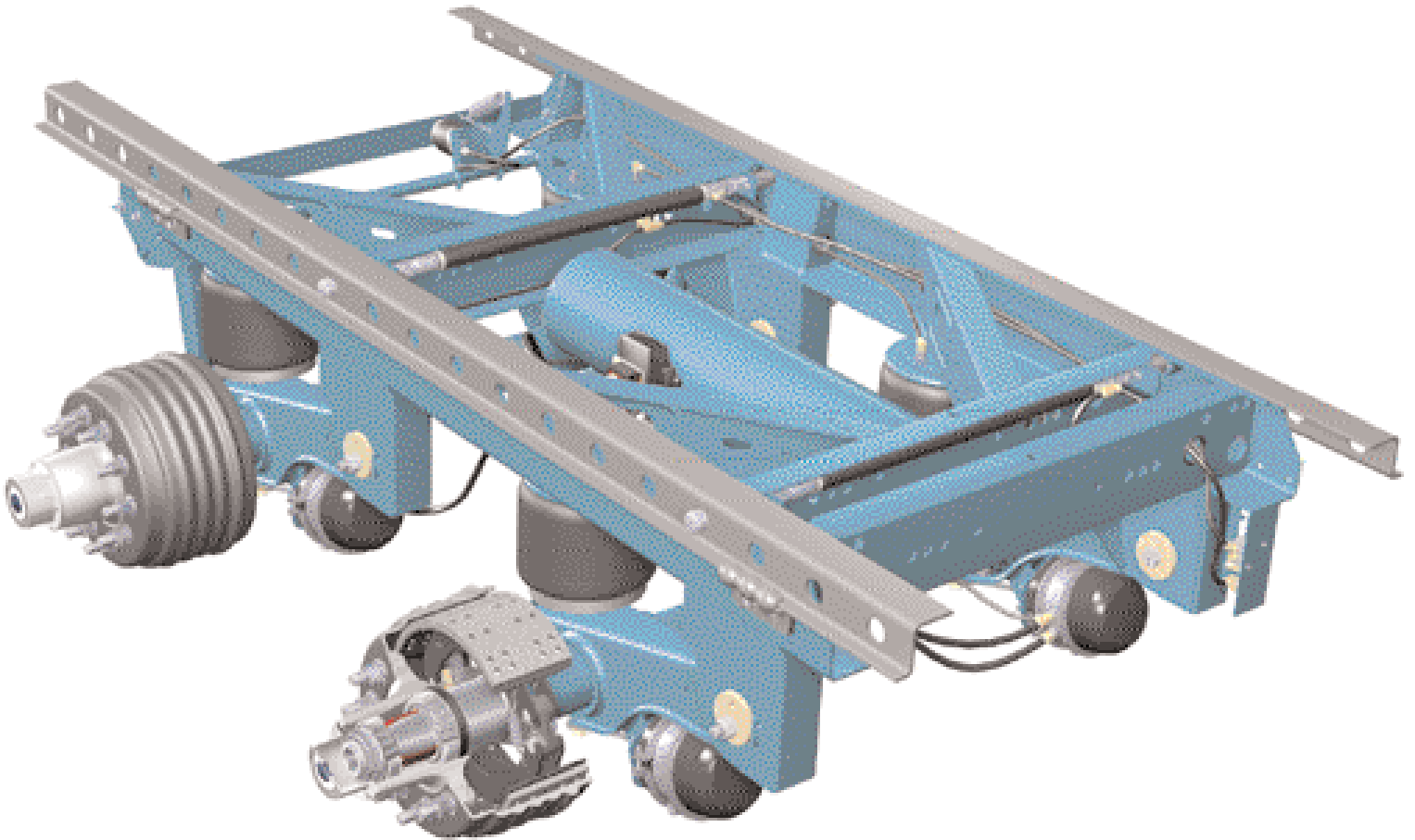

ESPECIFICACIONES VANTRAAX

VANTRAAX MODELO NUEVO	VANTRAAX MODELO ANTERIOR	CAPACIDAD DEL SISTEMA	ALTURA DE MANEJO (PULGADAS)	PESO MODELO BASE*
HKAT 50K	HKA250	50,000K	16, 16.5, 17, 18, 19	1,601 lbs.

* El peso incluye el cuadro deslizante, suspensiones, ejes, frenos y mecanismo de liberación de pernos QUIK-DRAW™ para remolques de 102 pulg de ancho y separación entre ejes de 49 pulg.

EVALUE LAS VENTAJAS DE VANTRAAX®

CUADRO DESLIZABLE K-2® — MAYOR FUERZA, MENOR PESO

- Fácil deslizamiento sobre cojinetes de plástico
- Travesaños tipo “K” patentados absorben la irregularidad del camino
- Inigualable relación de fuerza-peso la cual proporciona una mayor vida

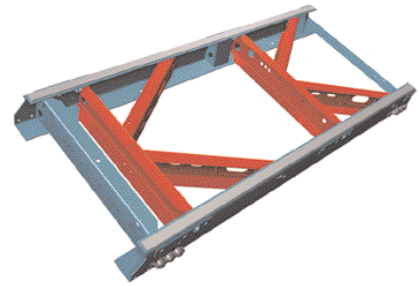

BAJO MANTENIMIENTO Y AHORRO DE TIEMPO Y DINERO

- Diseño funcional sencillo con pocas partes, lo que significa menos partes de desgaste
- Requerimientos de mantenimiento mínimos
- QUIK-ALIGN® — realineación de ejes rápida y fácil sin soldadura o herramientas especiales
- BUJES TRI-FUNCIONALES® — tecnología probada para kilómetros sin problemas de servicio
- Un solo proveedor para soporte técnico, capacitación y garantías

DESEMPEÑO ADICIONAL

- Frecuencia de operación baja para una alta calidad de manejo
- El diseño de viga y conexión sólida al eje es el más estable
- Los BUJES TRI-FUNCIONALES optimizan la suavidad y el control de manejo
- Amortiguadores de mayor diámetro con mayor volumen de fluido, sellos y bujes de primera
- Cámaras de aire de baja presión de operación para un inflado más rápido
- Ensamble de calidad controlada, incluyendo las pruebas del sensor de ABS

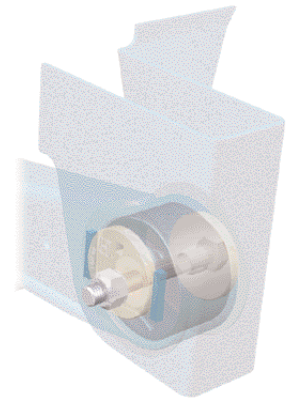
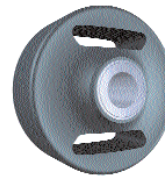

CONSISTENTE CAPACIDAD DE RESPUESTA DEL PODER DE FRENADO

- El sistema Leva en tubo es el único en la industria mejorando la alineación y duración de la leva
- La leva S de 10 pulg de longitud elimina la torsión y reduce el desgaste del buje
- Requiere hasta media pulgada menos de carrera
- Ofrece mayor reserva de frenado que incrementa su seguridad sin necesidad de utilizar costosas cámaras de frenos
- Bajo consumo de aire, crítico para el desempeño del ABS
- Ciclos más rápidos de aplicación y liberación de frenos
- Componentes tratados térmicamente para mayor duración

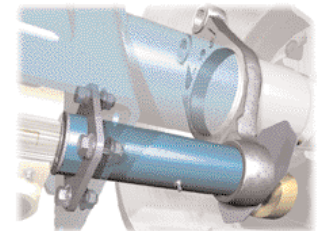

DISEÑO SUPERIOR DE EJE

Hendrickson, uno de los más grandes fabricantes de ejes para remolques en el mundo.

- Eje con convergencia neutral mejora el kilometraje y la vida de las llantas
- Conexión envolvente y de ventana optimiza la integridad estructural
- Componentes de frenos soldados a la viga, minimizando los esfuerzos en los ejes
- Espigas y superficie de montaje de las arañas son maquinadas después de haber sido soldados por fricción para asegurar una geometría y posición de la rueda precisa para máxima eficiencia
- Varios espesores de ejes para cumplir con las demandas de cada aplicación

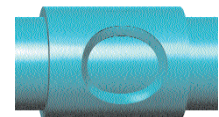

SISTEMAS INTEGRADOS SIN PROBLEMAS A TRAVES DE UN SOLO PROVEEDOR

- Garantía de hasta 10 años en la conexión eje-viga
- Garantía de hasta 5 años en los componentes estructurales
- Respaldado por OEMs, distribuidores de marca y regionales Hendrickson en toda la República
- Soportado por un incomparable grupo de técnicos profesionales Hendrickson
- Los ejes dañados pueden ser reemplazados rápidamente sin necesidad de esmerilar o soldar
- Disponibilidad inmediata de refacciones

CONFIGURE SUS REMOLQUES CON LAS OPCIONES VANTRAAX®

OPCIONES LISTO-PARA-RODAR (RTR)

Virtualmente elimina todas las molestias del mantenimiento

- Los sistemas integrados de suspensión hasta terminal de la rueda aseguran un mantenimiento mínimo, bajo peso y durabilidad
- Facilidad de selección — Hendrickson ofrece una amplia gama de opciones Listo para Rodar (READY-TO-ROLL®) que le permite configurar un paquete único para cubrir sus necesidades
- Mazas de acero dúctil y aluminio, con garantía de hasta 3 años
- Sistema de Servicio Extendido Hendrickson (HLS™) con garantía de hasta 3 años — ensamblado y sellado de fábrica

Ver folleto Para Vestir su Eje - L627SP • Ver folleto Terminal de la Rueda, Sistema de Servicio Extendido Hendrickson - L823SP



Paquete Estándar

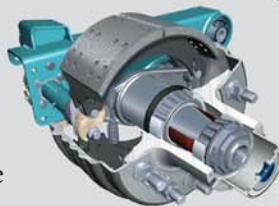

Opción ConMet Preset

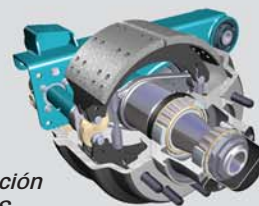

Opción HLS

OPCIONES DE FRENOS

Alarga los intervalos de servicio de frenos

- Zapatas de frenos HXS® (Servicio Extendido Hendrickson) disponibles en 16.5" x 7" y 16.5" x 8.625"
- Los frenos HXS anchos pueden duplicar el kilometraje entre cambio de zapatas

Ver folleto Frenos HXS - L621SP

OPCIONES ESPECIALES

Limita la caída y avance del remolque

- **SURELOK®** opcional para una carga y descarga segura
 - ✓ Limita el movimiento vertical y horizontal
 - ✓ Mantiene la altura de manejo del remolque
 - ✓ Activación automática al aplicar frenos de estacionamiento
- Opciones de válvula de desfogue manual y automática
 - ✓ Limita la caída y avance del remolque
 - ✓ Mantiene la carga en los tacones internos

Ver folleto Surelok - L622

Primer sistema de activación de pernos neumático

- Mecanismo de liberación de pernos neumático opcional **QUIK-DRAW™**
 - ✓ Válvula de operación amigable para el operador
 - ✓ Incrementa la seguridad y satisfacción del operador al igual que la productividad
 - ✓ Enganche automático de pernos cuando se liberan los frenos de estacionamiento
- Palanca de liberación de pernos estándar de operación sencilla

See folleto QUIK-DRAW - L628

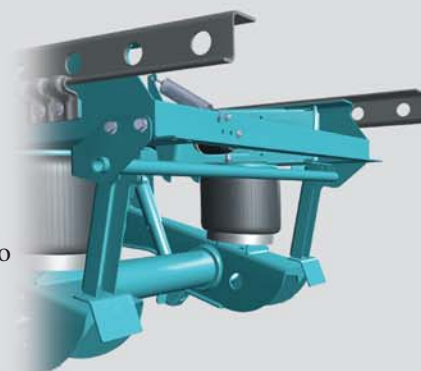

VANTRAAX® SUPERA LA BARRERA EN DESEMPEÑO Y VALOR

Los propietarios de flotillas e independientes quienes exigen un desempeño incomparable, mayor carga pagada y protección a la carga de sus cajas secas y refrigeradas, continúan especificando la familia VANTRAAX® de sistemas deslizables.

VANTRAAX une nuestro diseño superior de cuadro K-2® con nuestra INTRAAX® — el sistema más robusto y ligero de suspensión-eje-frenos en el mercado actualmente. Esta valiosa combinación de increíble durabilidad y confiabilidad probada en el camino resulta en el interminable valor de VANTRAAX.



La familia VANTRAAX incluye el modelo tandem HKAT 50K cubriendo el rango total de los diseños de remolque y sus condiciones de operación en México. El alcance de este producto es algo que usted esperaba por parte del líder en la industria ...

Hendrickson. Trabajemos juntos para definir los productos y equipos que mejor satisfacen sus necesidades.



HKAT 50K

EL RETO VANTRAAX:

Confiamos que VANTRAAX le ofrecerá un insuperable desempeño y valor, le recomendamos que compare. Para un análisis detallado de lo que VANTRAAX le ofrece para sus aplicaciones, contacte a su distribuidor de remolques o llame a un representante de ventas Hendrickson al teléfono (81) 8156-1300. Visite nuestra página de internet en www.hendrickson-intl.com



CONCEPTOS ADELANTE DEL CAMINO

Basados en un legado de 70 años de innovación con diseños superiores y calidad de manufactura, Hendrickson Sistemas de Suspensión para Remolques fusiona experiencia con tecnología de punta para crear y redefinir el mañana de las suspensiones de remolque del futuro. Los operadores de la siguiente generación de remolques recibirán los beneficios de mayor carga pagada, reducción de mantenimiento, componentes más fuertes y de mayor vida útil, y aún un mejor manejo de la unidad.

PRODUCTOS FUTUROS

Algunas de las innovaciones prometedoras de Hendrickson son:

- Configuraciones avanzadas de montaje de la suspensión al remolque que incrementará la confiabilidad y resistencia de la unión de la suspensión y el remolque
- Más adaptaciones de componentes de aluminio para aplicaciones muy sensitivas al peso
- Opciones adicionales de frenos tales como frenos de disco y frenos de 15”
- Terminales de la Rueda de larga vida: pre-ensambladas, pre-lubricadas, pre-selladas
- Sistemas de Inflado de Llantas, que en combinación con nuestras opciones de Terminal de la Rueda de mantenimiento extendido, ofrecen una reducción significativa de los costos de operación

EL ARTE DE LA INGENIERIA

Con habilidades vanguardistas de diseño que incluye Análisis de Elemento Finito, diseño en Pro-E, Análisis Dinámico Adams, habilidades excepcionales de pruebas, instrumentación y simulación de condiciones de carreteras por computadora y transiciones estables de prototipos a producción — Hendrickson continúa liderando la industria en tecnología de suspensiones de aire para remolques.

Trailer Suspension Systems
2070 Industrial Place SE
Canton, OH 44707-2600 USA
866.RIDEAIR (866.743.3247)
330.489.0045
Fax 800.696.4416



Hendrickson Mexicana
Av. Rogelio González Caballero 850B
Apodaca, N.L. México CP 66600
(81) 8156-1300
Fax (81) 8156-1308